

4ポストラックへの取付

- ①レール (B) をラック前方よりリア側の柱に取り付ける。
※左右の向きに注意。

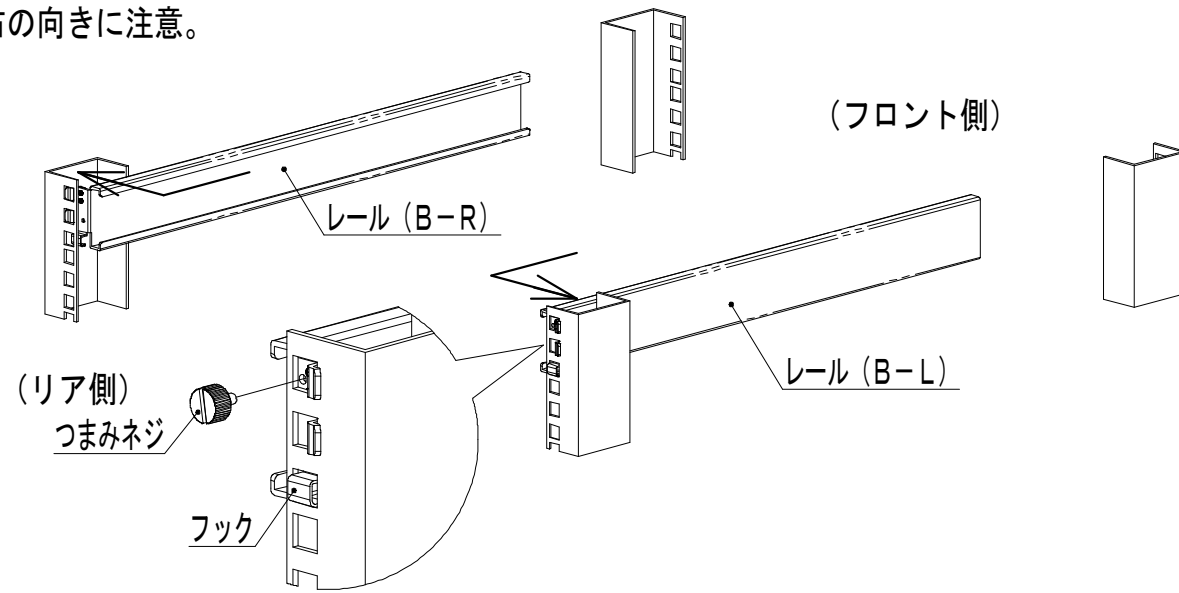

- ②レール (A) をラック前方よりレール (B) に差込む。
※左右の向きに注意。

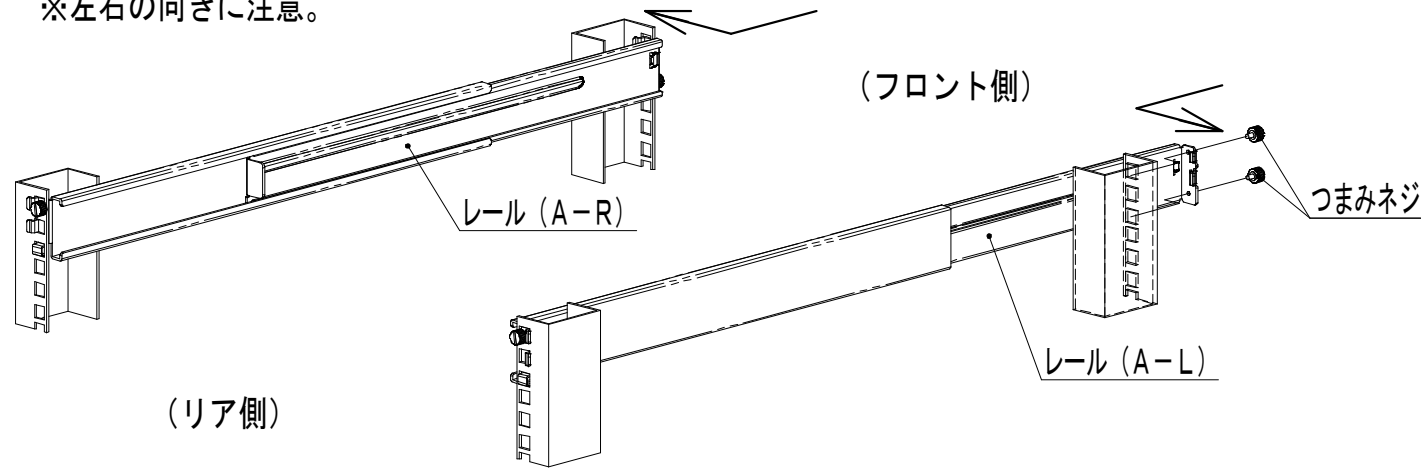

- ③製品をラック前方より挿入し、つまみネジで固定する。

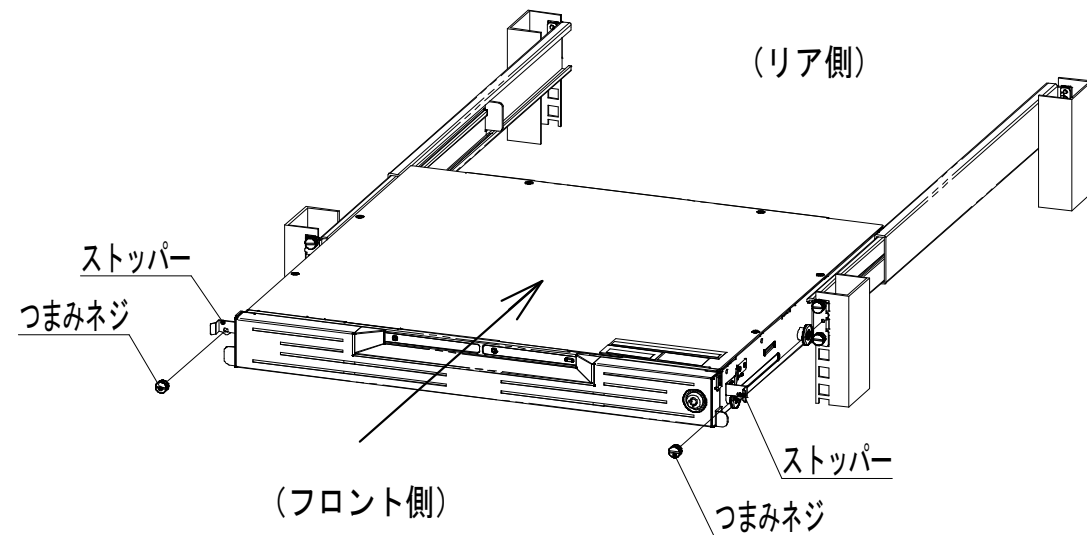

2ポストラックへの取付

- ①本体にブラケットを取り付ける。
※左右の向きに注意。

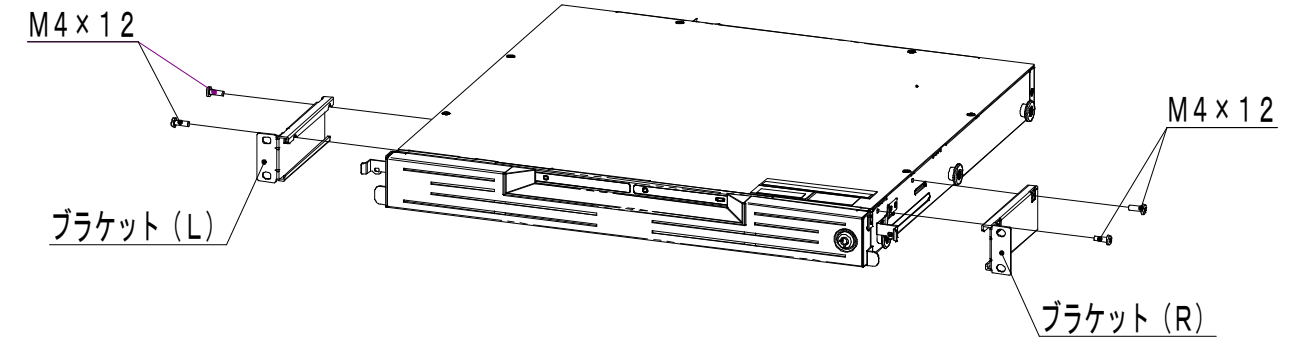

- ①ラック前方より本体を挿入し、M5 ネジで固定する。
※フロント側ラック柱にはあらかじめケージナットを取り付けておく。

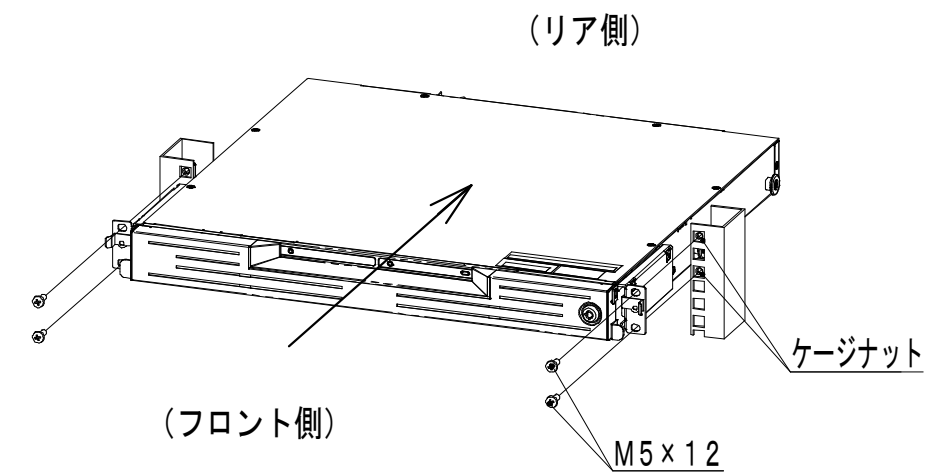

DRAWING NAME

TS-RXL/R5 TS-R1XL/R5

Rack installation drawing (1/2)

BUFFALO 株式会社バッファロー
BUFFALO INC.

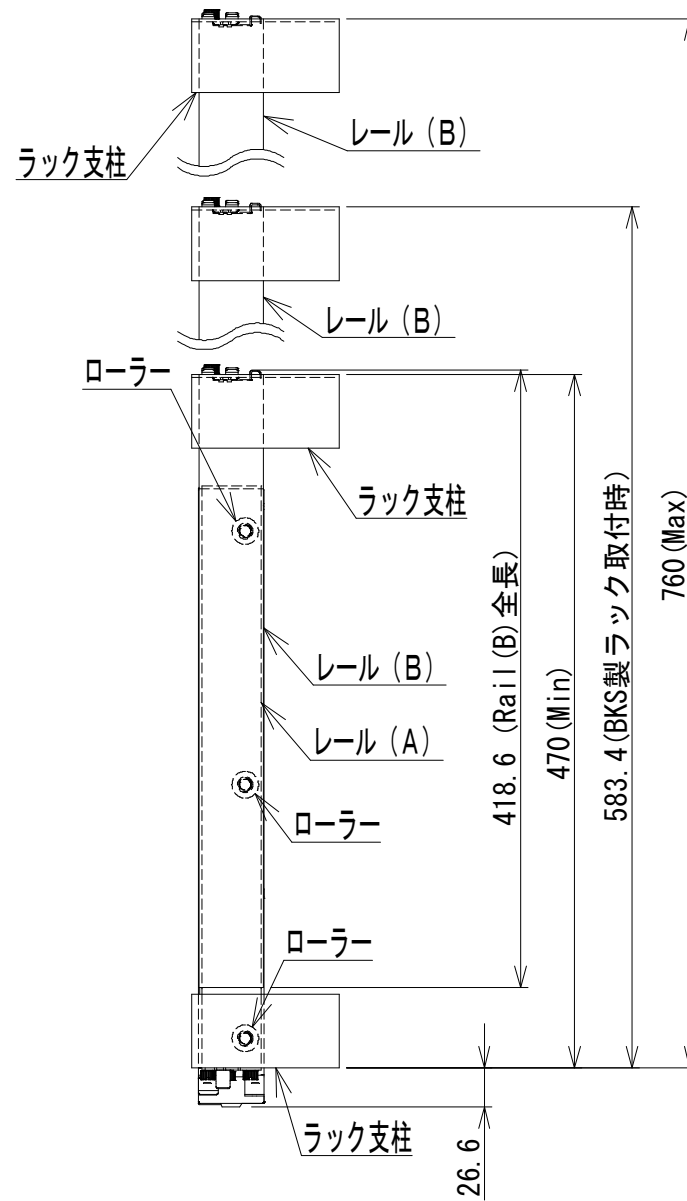
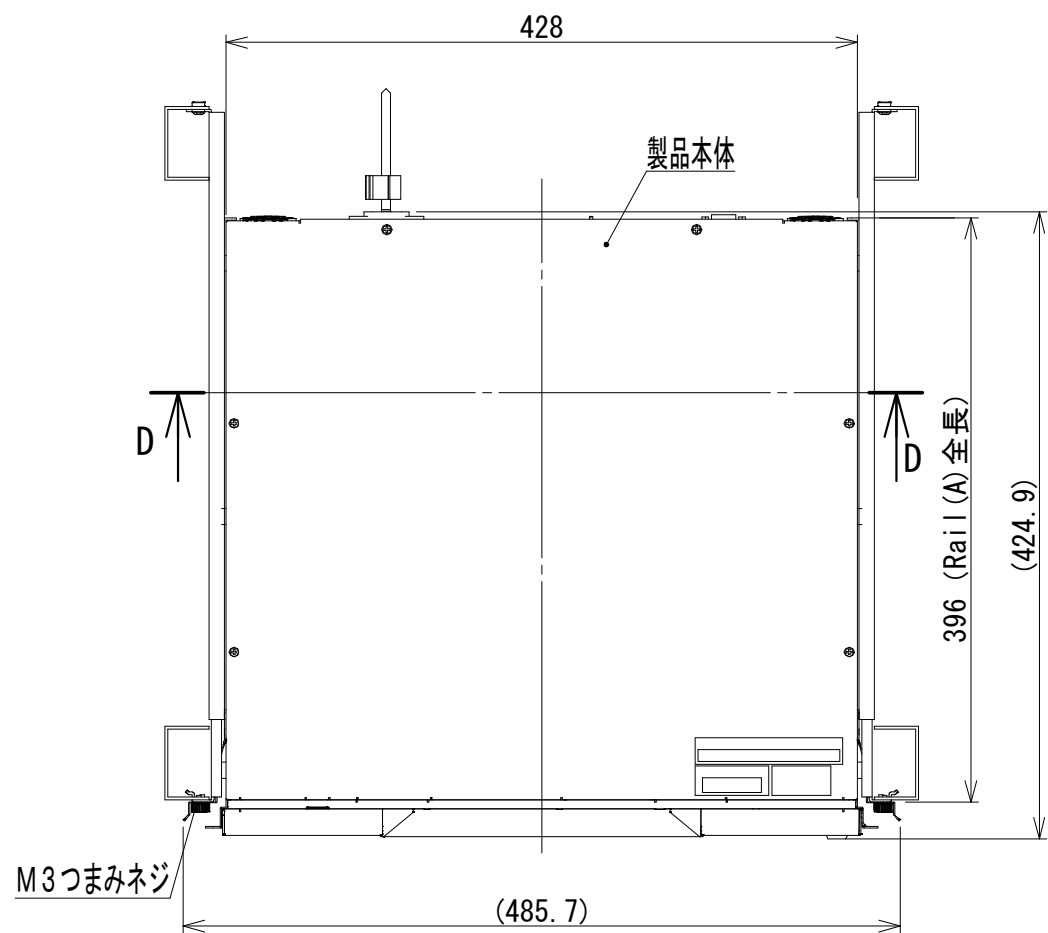
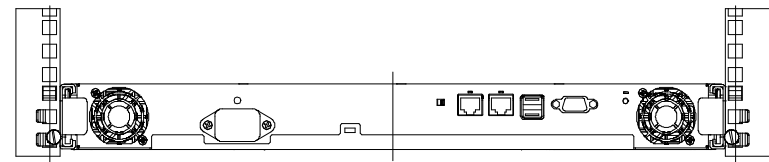

※本体寸法
430 (W) × 420 (D) × 44.3 (H) (mm)

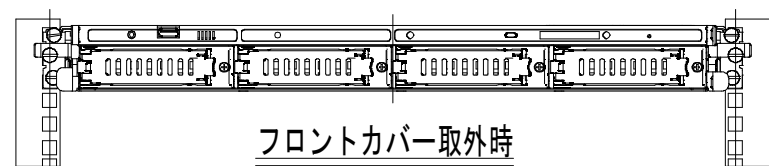
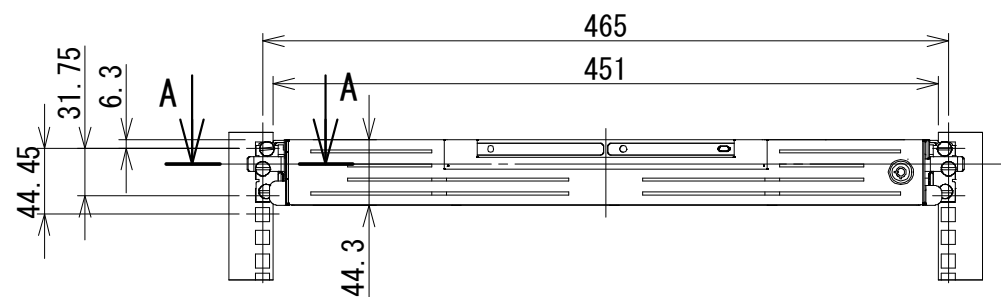
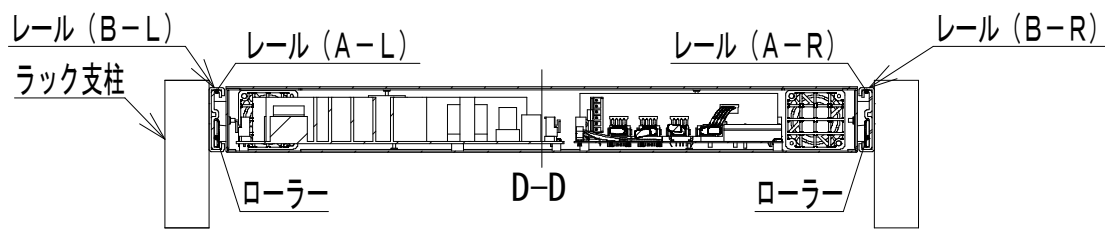
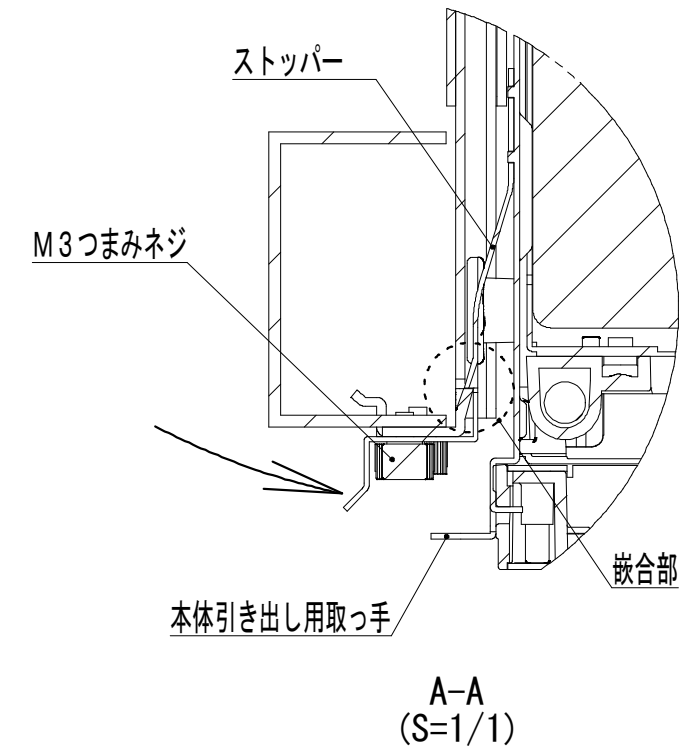

<本体取り外し手順>

- ① フロント側の両サイドのつまみネジを外す。
- ② 両サイドのストッパーを同時に内側に押し、嵌合を解除する。
- ③ 嵌合を解除したまま両サイドの取っ手を持ち、本体を前方に引き出す。

DRAWING NAME

TS-RXL/R5 TS-R1XL/R5

Rack installation drawing (2/2)

BUFFALO 株式会社バッファロー
BUFFALO INC.